

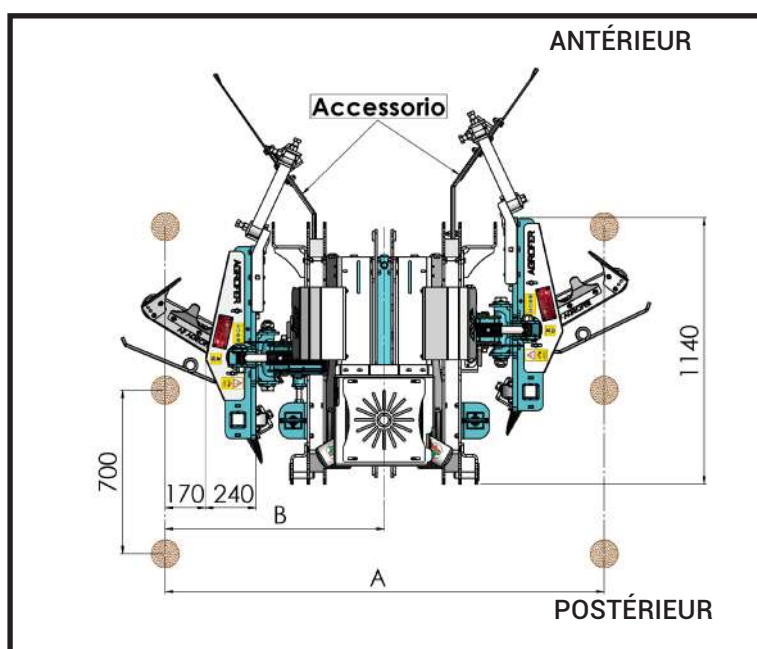

DÉCHAUSSEUSE COMBY DX - SX

- DÉCHAUSSEUSE DOUBLE DROITE-GAUCHE AVEC ATTACHEMENT AUX 3 POINTS RÉVERSIBLES
- Châssis réversible en tube sectionné
- N° 2 roues d'appui en caoutchouc réglables
- Système hydraulique
- Lame de 550 mm
- Clavier électrique à 12 volts qui commande:
 1. Inclinaison oblique HYDRAULIQUE DX - SX INDÉPENDANTE de la tête lame sur terrains abrupts
 2. Coulisse à emboîtement HYDRAULIQUE DX - SX double 500 mm
 3. Relevage d'urgence de l'outil DX - SX individuels
 4. Relevage d'urgence de l'outil DX - SX en simultané

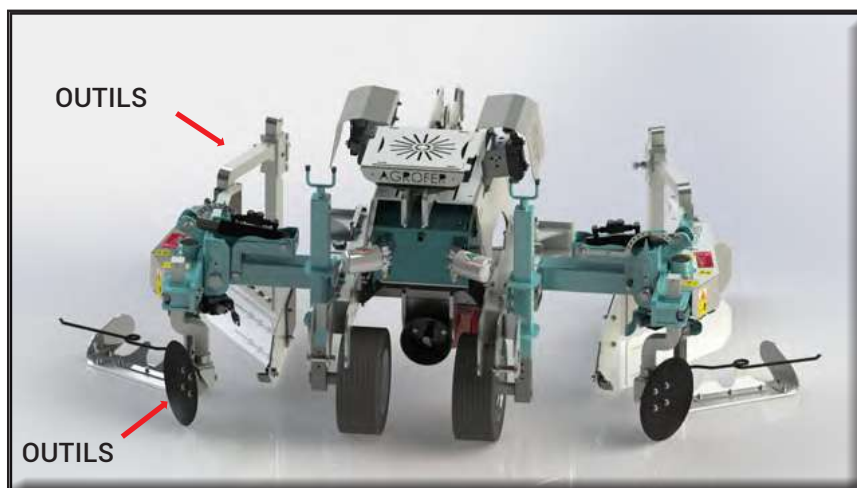

MOD. mm	Kg	A min-max	B min-max	 HP	
PICCOLO	580	2030 - 3030	845 - 1345	60	1900
MEDIO	680	2500 - 3500	1080 - 1580	60	2400
GRANDE	750	2900 - 3900	1280 - 1780	70	2700
MAGNUM	790	3100 - 4100	1380 - 1880	70	3000

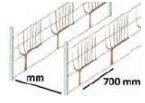
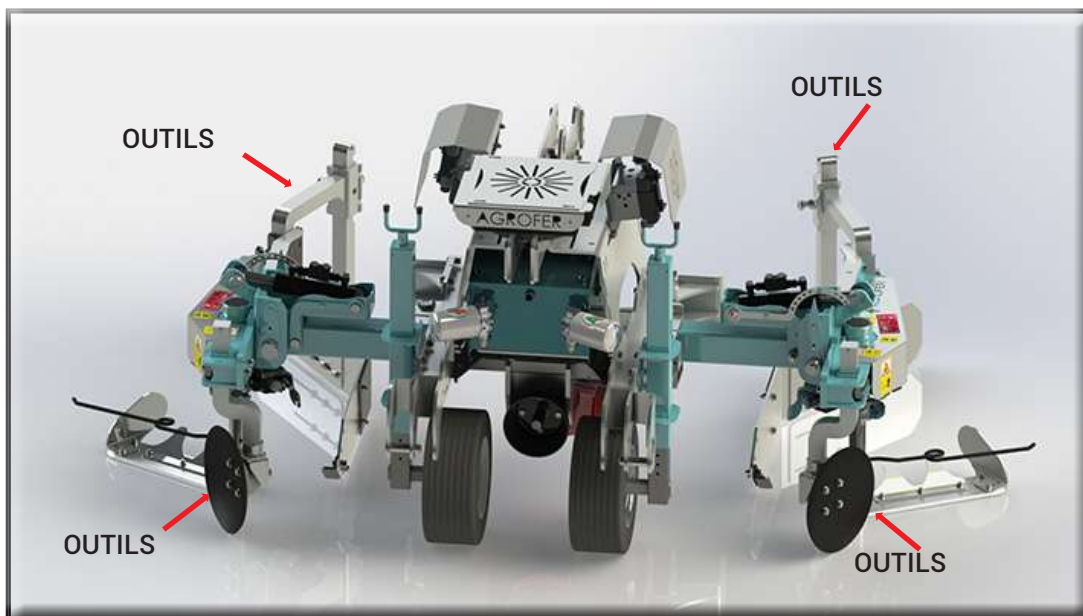

COMBY DX-SX EASY *Électronique*

- Fonctionnement système avec huile tracteur
- TRACTEUR: avec n° 1 paire de prises hydrauliques à double effet
- Tracteur Lt. 50 min

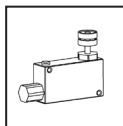

Mod. PICCOLO

Mod. MEDIO

Mod. GRANDE

Mod. MAGNUM

COMBY DX-SX PLUS *Électronique*

- Fonctionnement système avec pompe et réservoir d'huile
- TRACTEUR: Prise PTO 540 ou 1000
- RADIATEUR DE REFROIDISSEMENT D'HUILE
- TRACTEUR: Lt. 50 min

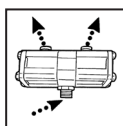

Mod. PICCOLO

Mod. MEDIO

Mod. GRANDE

Mod. MAGNUM

KIT VARIO ON DEMAND:

Pas de PTO; kit de rotation outils hydrauliques pour tracteurs à commandes hydrauliques pompes variables

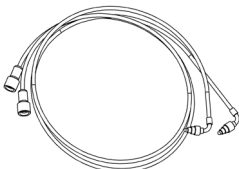

SUR DEMANDE

IMAGE	CODE	DESCRIPTION	PRIX
	EX 001	TUBES HYDRAULIQUES Pour l'application antérieur sans PTO Longueur 5200 mm N° 1 da 3/4 N° 1 da 1/2	

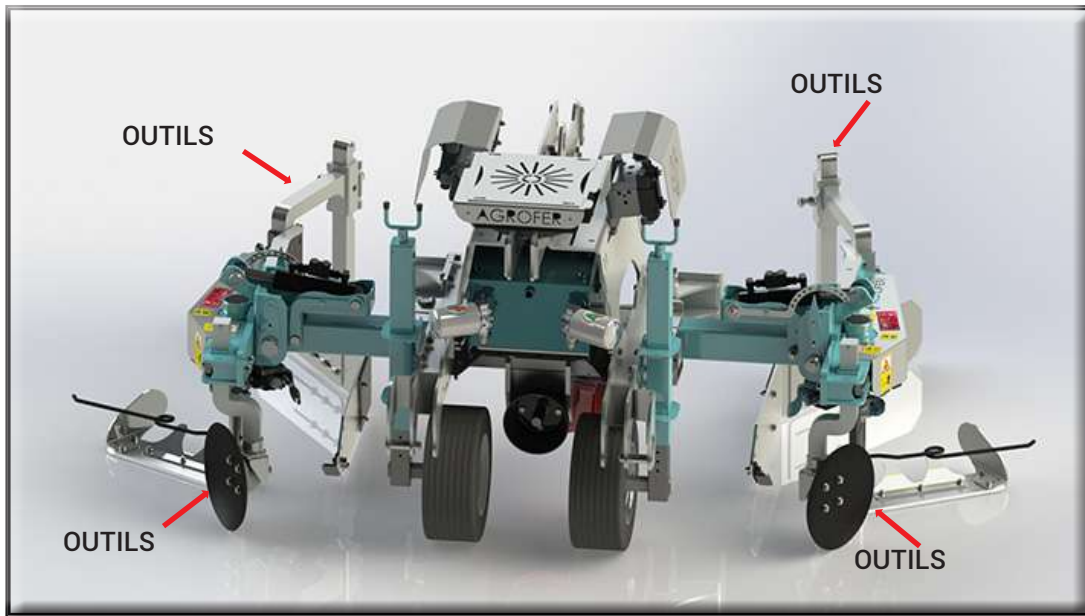

COMBY DX-SX TOP *Électronique*

- Fonctionnement système avec pompe et réservoir d'huile
- TRACTEUR: Prise PTO 540 ou 1000
- Kit pompe fixée au châssis (2 pompes)
- Arbre à cardan



Mod. PICCOLO

Mod. MEDIO

Mod. GRANDE

Mod. MAGNUM

COMBY DX-SX PREMIUM *Électronique*

- Fonctionnement système avec pompe et réservoir d'huile
- Bouton ON-OFF outils hydrauliques
- RADIATEUR DE REFROIDISSEMENT D'HUILE
- KIT OUTILS HYDRAULIQUES
- TRACTEUR: Prise PTO 540 ou 1000
- Kit pompe fixée au châssis (3 pompes)
- Arbre à cardan



KIT FOR HYDRAULIC TOOLS

Mod. PICCOLO

Mod. MEDIO

Mod. GRANDE

Mod. MAGNUM

COMBY DX/SX TOP E PREMIUM STANDARD

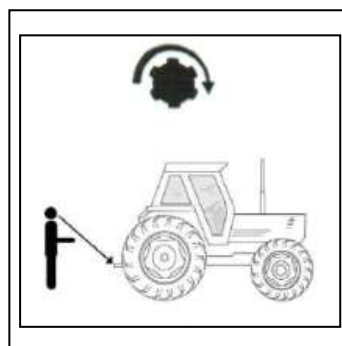
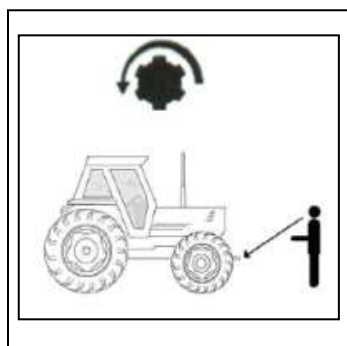

PAS DE PTO ANTÉRIEUR

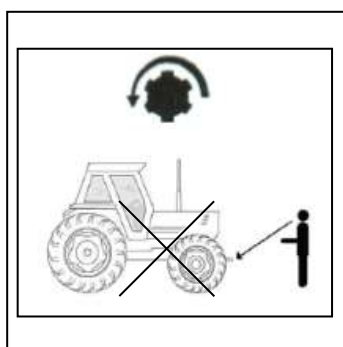

SEULEMENT POUR MOD. TOP-PREMIUM

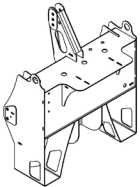
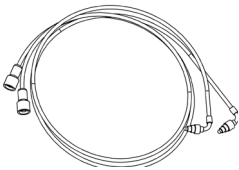
IMAGE	CODE	DESCRIPTION	PRIX	MACHINE
	EX 003	CHÂSSIS AUX 3 POINTS sans pompe et réservoir d'huile		COMBY TOP COMBY PREMIUM
	CO 001	TUBES HYDRAULIQUES Longueur 5200 mm N° 2 da 3/4 N° 2 da 1/2		COMBY TOP
	CO 002	TUBES HYDRAULIQUES Longueur 5200 mm N° 1 da 3/4 N° 3 da 1/2		COMBY PREMIUM

REVERSIBLE

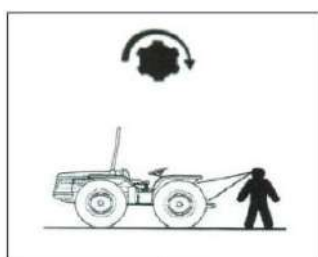

KIT REVERSIBLE

