

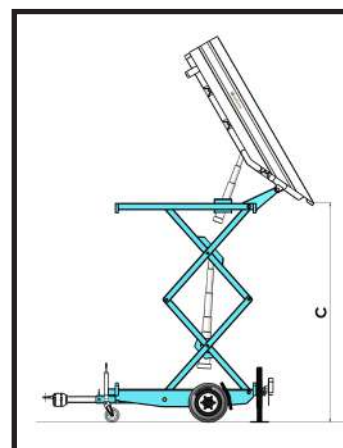

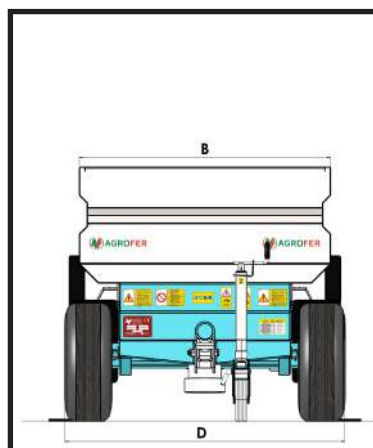

REMORQUE DDF INOX

- Bac pour la récolte et le transport du raisin
- Bac étanche en acier inox avec tôle bouchonnée AISI 304
- Barre fixe
- Anneau réglable en hauteur
- Pied d'appui mobile
- Double structure à ciseaux levée hydraulique avec cylindre hydraulique huile tracteur
- Avec déchargement postérieur levée caisse avec cylindre hydraulique huile tracteur
- Tracteur n ° 2 paire d'accouplements hydrauliques double effet
- Essieu rigide avec frein mécanique

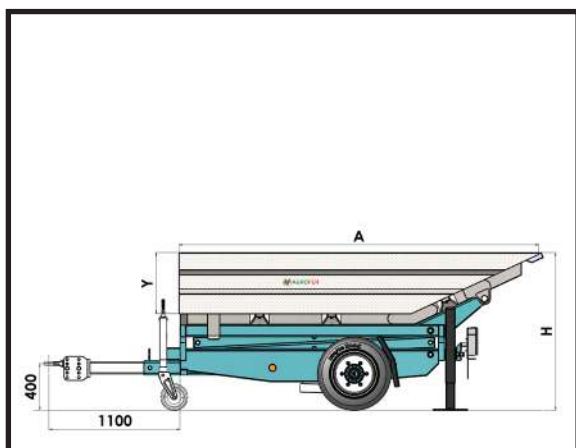

MOD.	A mm	B mm	C mm	D mm	Y mm	H mm		 Kg.	 M3	€
DDF 13	3000	1300	3500	1400	500	1300	200/60-14,5	1100	1.7	
DDF 15	3000	1500	3500	1600	500	1300	200/60-14,5	1200	2.5	
DDF 18	4000	1800	3000	1800	500	1500	340/55-16	2650	5.0	

PRIX DU SYSTÈME DE FREINAGE pour 6000 Kg

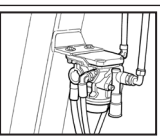
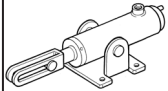
	PNEUMATIQUE	
	HYDRAULIQUE A PEDALE	