

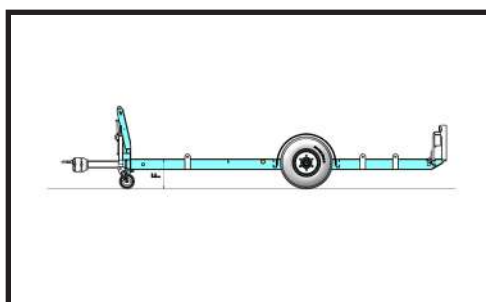

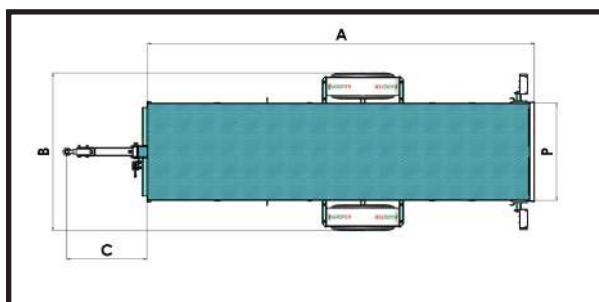

PLATEAU G40 TM RE

- Plateau pour transporter les machines
- Châssis en tubulaire sectionnée 150x150 mm
- Plateau en fer tôle larmée 30 dixièmes
- Marche postérieur pour chargement machines
- Barre avec régulation en hauteur
- Eyeil E3
- BASCULEMENT HYDRAULIQUE AVEC PISTON À DOUBLE EFFET
À DOUBLE EFFET
HUILE TRACTEUR
- Essieu avec frein mécanique
- Roues 10/075-15 16PR - 205.75 17.5
- Installation de signalisation routière (feux)

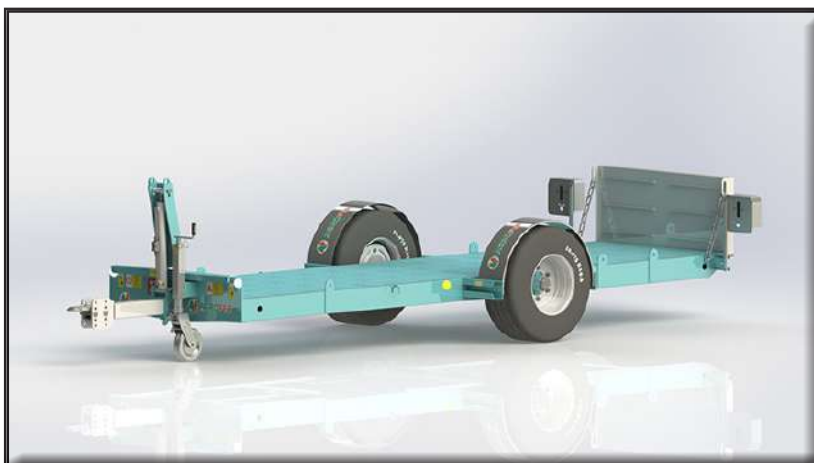

MOD.	P mm	A mm	B mm	C mm	F mm		 Kg	€
G40 TM RE 40.14	1400	4000	2000	1000	400	10.075 15.3	550	
G40 TM RE 45.14	1400	4500	2000	1000	400	10.075 15.3	580	
G40 TM RE 50.14	1400	5000	2000	1000	400	10.075 15.3	620	

MOD. S.	P mm	A mm	B mm	C mm	F mm		 Kg	€
G40 TM RE 40.16	1600	4000	2200	1000	400	10.075 15.3	680	
G40 TM RE 45.16	1600	4500	2200	1000	400	10.075 15.3	720	
G40 TM RE 50.16	1600	5000	2200	1000	400	10.075 15.3	750	

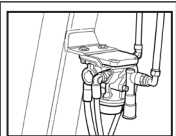
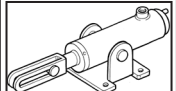

COÛT DU SYSTÈME DE RUPTURE POUR 6000 Kg

	PNEUMATIQUE	
	HYDRAULIQUE A PEDALE	

PLATEAU G40 TM RS

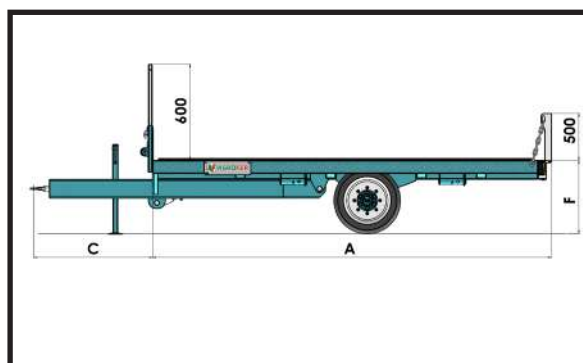
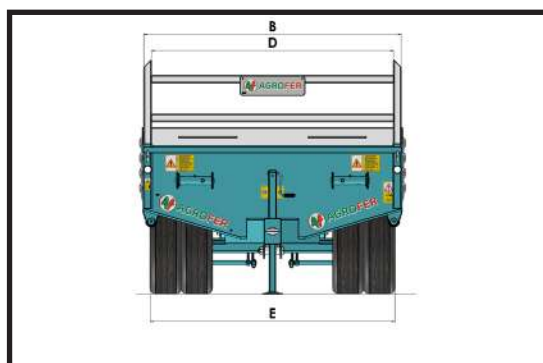
- Plateau pour transporter les machines
- Châssis en tubulaire sectionnée et fer laminé en forme de U
- Plateau en fer tôle larmée 30 dixièmes
- Marche postérieur pour chargement machines de 500 mm
- BASCULEMENT HYDRAULIQUE AVEC PISTON
- Essieu avec frein mécanique
- Installation de signalisation routière (feux)
- Tracteur n° 1 paire d'accouplements hydrauliques double effet
- Treuils avant n°2 latéraux 1 DX - 1 SX
- 215/75 R 17.5 roues doubles gainées
- Tracteur n°1 paire de raccords hydrauliques double effet



MOD.	A mm	B mm	C mm	D mm	F mm	E mm		 Kg	€
G40 TM RS 41x20	4100	2000	1300	1940	750	1900	215/75 R17.5	1100	
G40 TM RS 45x22,5	4500	2250	1300	2190	750	2150	215/75 R17.5	1500	
G40 TM RS 50x22,5	5000	2250	1300	2190	750	2150	215/75 R17.5	1600	
G40 TM RS 50x24,5	5000	2450	1300	2390	750	2350	215/75 R17.5	1720	
G40 TM RS 55x24,5	5500	2450	1300	2390	750	2350	215/75 R17.5	1800	
G40 TM RS 60x24,5	6000	2450	1300	2390	750	2350	215/75 R17.5	2020	
G40 TM RS 65x24,5	6500	2450	1300	2390	750	2350	215/75 R17.5	2150	

COÛT DU SYSTÈME DE RUPTURE POUR 6000 Kg

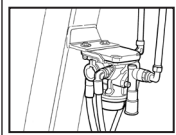
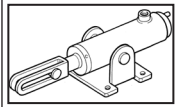
	PNEUMATIQUE	
	HYDRAULIQUE A PEDALE	